

Hydraulikprofi24

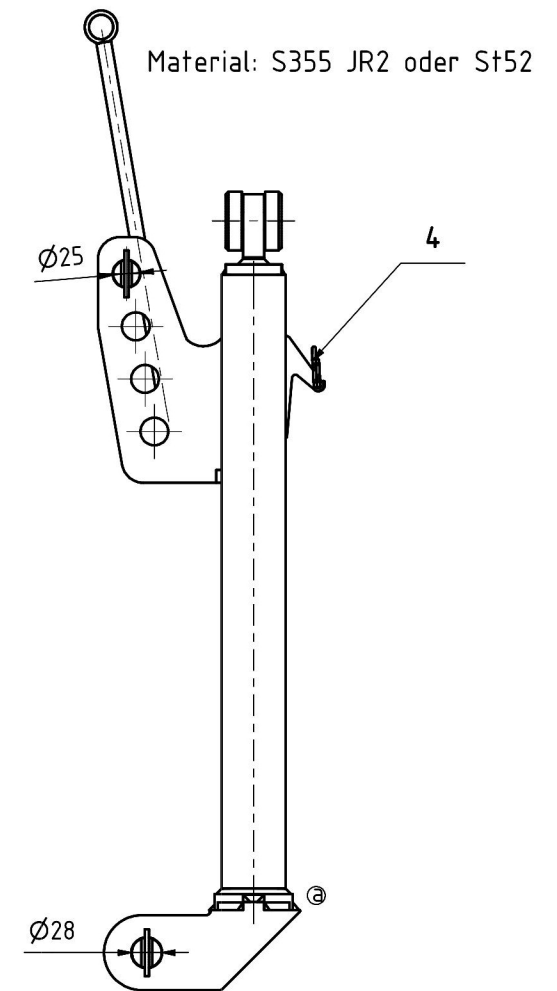
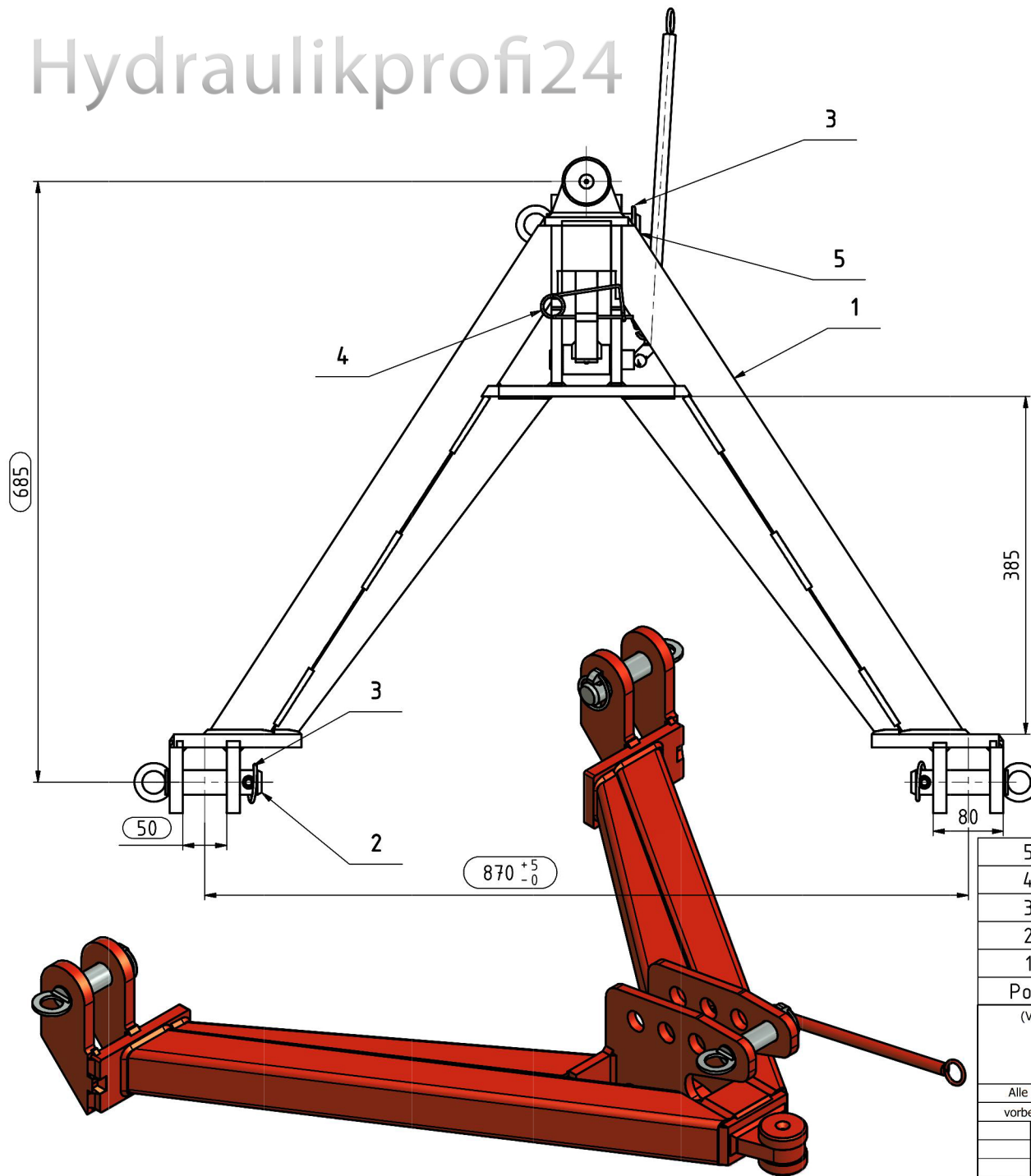

5	Oberlenkerbolzen	1	125.018.102	
4	Federstecker	1	125.018.201	
3	Klappstecker	3	10x40 DIN11023	
2	Unterlenkerbolzen	2	125.018.103	
1	Rahmen volst	1	125.018.110	
Pos.	Bezeichnung	Stück	Zeichnen. Nr	Ident. Nr
(Verwendungsbereich)		Allgemeintoleranzen Spanen ISO 2768 Kaltbiegen DIN 6935 Stanzen DIN 6930		Maßstab 1:5 Gewicht 31,14 kg
Alle Nutzungsrechte vorbehalten n.DIN 34		Datum 16.02.2009		Werkstoff
		Kontroll. Norm		Benennung
				Schlepperdreieck KAT 2
				Artikel-Nr.
				125.018.100
				1
b	rahmen geändert	18.03.2013	JW	
a	ausführung geändert	21.06.2012	JW	
Status	Änderungen	Datum	Name (Urspr.:)	(Ers. f.): (Ers. d.):